

INSTRUKCJA OBSŁUGI



1-9 PL

10-18 EN

19-27 DE

28-36 IT

37-45 ES

46-54 RO

55-63 FR

64-72 HU

73-81 SK

82-90 CS

91-99 UA

MODEL:

RACE-GREEN

RACE-RED

RACE-WHITE

RACE-BLACK

RACE-BLUE

RACE-PINK

RACE-GOLD

THUNDER

FUTÓPAD

HASZNÁLATI ÚTMUTATÓ



1-9 PL

10-18 EN

19-27 DE

28-36 IT

37-45 ES

46-54 RO

55-63 FR

64-72 HU

73-81 SK

82-90 CS

91-99 UA

MODELLEK:
RACE-GREEN
RACE-RED
RACE-WHITE
RACE-BLACK
RACE-BLUE
RACE-PINK
RACE-GOLD

 www.sellbest.pl

TARTALOMJEGYZÉK

1. TERMÉKLEÍRÁS
2. BIZTONSÁGI INTÉZKEDÉSEK ÉS FIGYELMEZTETÉSEK
3. FUTÓPAD TELEPÍTÉSI UTASÍTÁSOK
4. A FUTÓPAD MEGFELELŐ HASZNÁLATÁRA VONATKOZÓ UTASÍTÁSOK
5. RUTINKARBANTARTÁS

1. TERMÉKLEÍRÁS

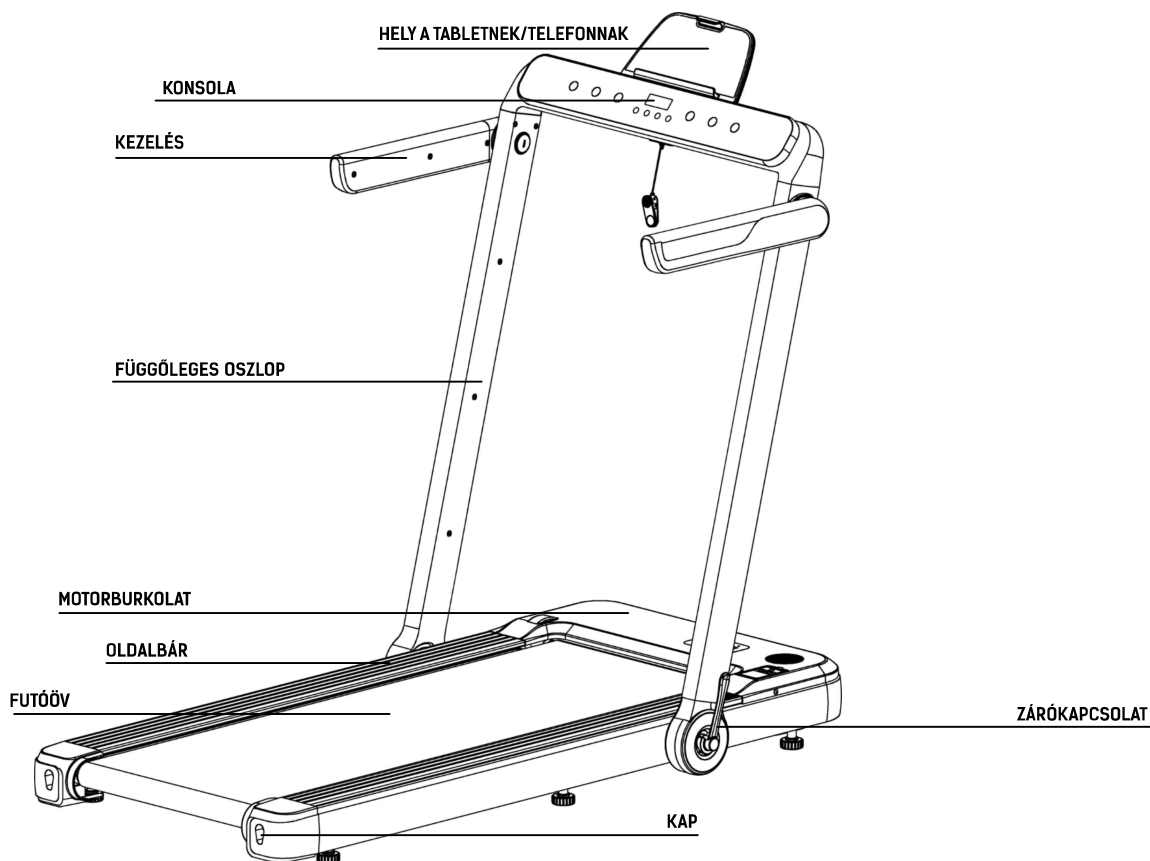

Főbb műszaki paraméterek

| Nr. | Paraméternevek | Leírás |
|-----|-----------------------------|---|
| 1 | Névleges feszültség | 220-240V |
| 2 | Névleges frekvencia | 50-60Hz |
| 3 | Motor teljesítménye | 1500W |
| 4 | Sebesség | Futó üzemmód 0,8-12 km/h Gyalogló üzemmód 0,8-6 km/h |
| 5 | Jellemzők | Futás, séta, Bluetooth hangszóró |
| 6 | A készülék súlya | 33,5kg |
| 7 | Maximális felhasználói súly | 130kg |
| 8 | Futófelület | 400*1050mm |

| Nr. | Nevek | Mennyiség |
|-----|-----------------------------|-----------|
| 1 | A teljes gép | 1 |
| 2 | Hely tablet/telefon számára | 1 |
| 3 | Karok (jobbra, balra) | 2 |
| 4 | Táska tartozékokkal | 1 |

| 1. kiegészítő | | | | | |
|---------------|---------------------------------|-----------|-----|------------------------------------|-----------|
| Nr | Név | Mennyiség | No. | Név | Mennyiség |
| 1 | M8*16 csavarok | 2 | 6 | Utasítások | 1 |
| 2 | dugókulcskulcs | 1 | 7 | Biztonsági kulcs | 1 |
| 3 | 5 mm-es hatszögletű csavarkulcs | 1 | 8 | Lapos tömítés M8 | 2 |
| 4 | Belső hatszögletű kulcs 6 mm | 1 | 9 | M8 Dupla fogazott alátét biztonság | 2 |
| 5 | Távirányító | 1 | | | |

- Azoknak, akik ritkán mozognak, nem szabad hirtelen intenzív testmozgást végezniük.
- Ne használja a készüléket étkezés vagy intenzív testmozgás után. Ez a következőkhöz vezethet egészségkárosodás.
- Ez a termék családi használatra alkalmas, iskolákban nem használható, tornatermek stb. Fennáll a sérülés veszélye.
- Ne használja, ha a hálózati csatlakozó piszkos vagy nedves. Ez áramütést okozhat, rövidzárlat vagy tűz. Ne használja nedves kézzel!
- Húzza ki a dugót az elektromos aljzatból, ha a futópado nem használja. A por és a nedvesség az elektromos szigetelés idő előtti elöregedését okozza, ami egy tűzveszély.



VÉDŐFÖLDELÉSI RENDSZER

- Ezt a terméket földelt konnektorba kell csatlakoztatni. Ha a gép nem működik, a földelés jó csatornát biztosít az elektromos áram számára, így csökkentve a kockázatát a áramütés.
- Ez a termék földelő vezetékkel és dugóval ellátott hálózati csatlakozóval van felszerelve. Teljesen illessze be a dugót egy szabványos elektromos aljzatba.
- A készülék földelő kábelének helytelen csatlakoztatása áramütést okozhat. Ha a ha kétségei vannak afelől, hogy a termék megfelelően van-e földelve vagy sem, ellenőriztesse azt. profi.
- Kérjük, használjon azonos alakú, földelt dugóval ellátott konnektort. Ne használjon konnektoradaptert.



A FUTÓPAD MOZGATÁSA

- A gép mozgatásához 2 emberre van szükség, akik miután a futópado aljánál megragadják a futópado fogantyút megfogva és 45 fokos szögben megemelve a görgők segítségével a padlón mozgathatják a gépet.

2. BIZTONSÁGI INTÉZKEDÉSEK ÉS FIGYELMEZTETÉSEK

Tipp: A futópad összecukása előtt győződjön meg arról, hogy a lejtés "nulla".

Megjegyzés: Használat előtt figyelmesen olvassa el a használati utasítást.

- A futópad beltéri használatra és tárolásra, kerülje a nedvességet és a készülék vízzel való elárasztását.
- Edzés előtt viseljen megfelelő ruházatot és sportcipőt. A futópadon meztláb tilos edzeni.
- A nagy teljesítményű csatlakozónak földeltnek kell lennie, a konnektornak rendelkeznie kell egy külön áramkör, az áramkör nem osztható meg más elektromos berendezésekkel.
- A balesetek elkerülése érdekében tartsa távol a gyermekeket a készüléktől.
- Kerülje a túl hosszú ideig tartó munkát és a túlterhelést, különben ez okoz károsítja a motort és a vezérlőt, és felgyorsítja a csapágy, a futószíj és a lemez tönkremenetelét. futás. A készüléket rendszeresen karbantartani kell.
- Az erős elektrosztatikus feszültség elkerülése érdekében tartsa a gépet távol a portól.
- Kérjük, használat után kapcsolja ki az elektromos hálózatot.
- Tartsa magát jól szellőztetve futás közben.
- Kérjük, húzza meg a biztonsági zsinórt a ruházatán, hogy a gép megálljon a vészhelyzeti állapot.
- Ha nem érzi jól magát a használatában, állítsa le és konzultáljon orvosával.
- A szilikonolajat használat után tartsa távol a gyermekektől.
- Ha a tápkábel megsérült, kérjük, vegye fel a kapcsolatot a szakképzett szervizbe javítás céljából, ahelyett, hogy saját belátása szerint szétszerelné.



TILOS

- Ne használja a gépet, ha a fedél repedezett vagy törött (szabadon álló szerkezet). belső) vagy ha a hegesztett alkatrészek sérültek. Ennek elmulasztása a következőket eredményezheti balesethez vagy sérüléshez.
- Ne ugorjon fel a futópadra, miközben a gép fut. Ha így tesz, az esésből eredő sérülést okozhat.
- Ne tartsa a készüléket nedves helyen, például a fürdőszobában vagy annak közelében.
- Ne tegye a készüléket közvetlen napfénybe vagy magas hőmérsékletű helyeken, például tűzhely vagy fűtőberendezés közelében. Ellenkező esetben szivárgást és tüzet okozhat.
- Ne használja a készüléket, ha a tápkábel sérült vagy a dugó laza. Ellenkező esetben áramütés, rövidzárlat vagy tűz keletkezhet.
- Ne sértse meg, ne hajlítsa meg vagy fordítsa meg erőszakkal a tápkábelt. Ne helyezzen nehéz tárgyakat a gépen, ne szorítsa be a hálózati kábelt. Ellenkező esetben ez tűz vagy áramütés.
- A gépet egyszerre legfeljebb 2 személy használhatja, és ne közelítse meg a gépet, amikor az használatban van. Ennek elmulasztása balesethez vagy esés miatti sérüléshez vezethet.
- Azok a személyek, akik nem tudják maguk kezelni a gépet, nem használhatják a futópadot. Lehet Ez balesethez vagy sérüléshez vezethet. Kerülje a víz ivását vagy a víz kiöntését működés közben. Lehet áramütést és tüzet okozhat.

3.FUTÓPAD TELEPÍTÉSI UTASÍTÁSOK

A beszerelés során először minden csavart rögzíteni kell, majd meg kell húzni.

1. lépés Vegye ki a futópadat a kartonból, és fektesse laposan egy vízszintes felületre.

Forgassa el a reteszelő fogantyút az alábbi ábrán látható irányba (1. ábra), emelje fel az oszlopot, hogy a felső reteszelési pont. Húzza meg a reteszelőfogantyút (2. ábra). Felhívjuk a figyelmet, hogy a szereléshez legalább két emberre van szükség).

1. ábra

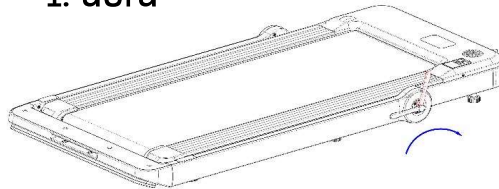

A rögzítő fogantyút a gyártás során a megfelelő szintre állították. Állítsa be az erőt ezt az alkatrészt magához szorítja.

Az egyes lépéseket az ábra mutatja:

2. ábra

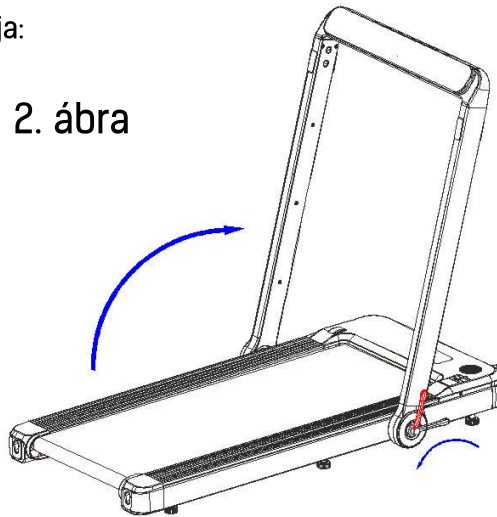

Húzza ki a bal oldali oszlop alján található puha dugót;

A beállításhoz használjon hatlapú dugókulcsot. Állítsa be a hatszögletű csavar működtetésével a lyuk a bal oldali oszlopban. A rögzítéshez forgassa el az óramutató járásával megegyező irányba, az ellenkező irányba a lazításhoz;

A beállítás után helyezze a dugót a korábbi helyzetébe.

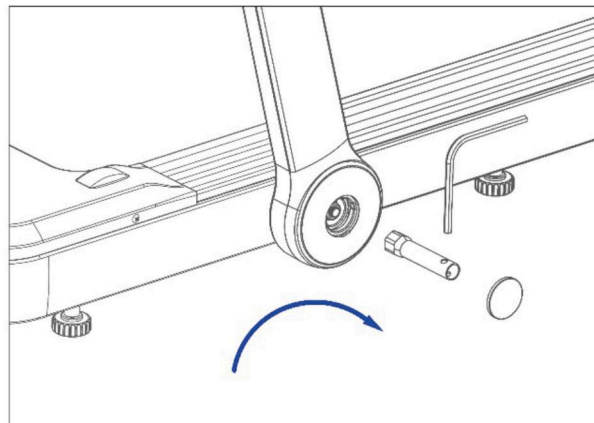

Step 2. húzza ki a 4 dugót az oszlopból, helyezze a bal és jobb karokat a megfelelő helyekre. Egy 5 mm-es imbuszkulcs segítségével szűrjön át 2 db M8*16-os csavart a kereten úgy, hogy a keretben lévő furatokba ütközzenek. Húzza meg őket, és helyezze fel a dugókat. Dugja vissza őket a négyzet alakú lyukba.

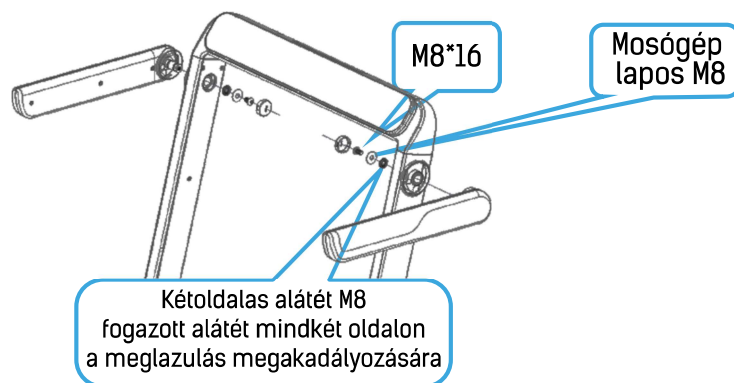

A Walking Pad futópad futópad futógép futó üzemmódban is működhet, maximális sebessége 10 km/h és gyaloglás (ha az oldalsó korlát le van hajtva), legfeljebb 6 km/h sebességgel. Az alábbi okokból Nem ajánlott azonban az oldalsó síneket behajtott állapotban üzemeltetni.

4. A FUTÓPAD MEGFELELŐ HASZNÁLATÁRA VONATKOZÓ UTASÍTÁSOK

1. futópad használata

Először csatlakoztassa a tápkábelt, és nyomja meg a piros gombot - az 1-es állásban kell lennie. A futópad bekapcsol, és egy jellegzetes hangot hall.



2. biztonsági kulcs

Helyezze a biztonsági kulcsot a pult sárga matricájára. A futópad elindul. A biztonság érdekében rögzítse a biztonsági kulcs klipszét a ruházatához, baleset esetén azonnal húzza ki a kulcsot. biztonság a motor leállításához, ha továbbra is használni szeretné a futópadot, tegye azt a helyszín.

3. Remote vezérlés

A távirányító működtetése a futópad használata közben : A távirányító bekapcsolásakor nyomja meg és tartsa lenyomva a "Start/"
A párosítás elvégzéséhez a távvezérlőn lévő "Stop" gombot kb. 7 másodpercig nyomja (a hangjelzés többször egymás után megszólal), jelzi, hogy a párosítás sikeres volt). A sikeres párosítás után a távirányító használatra kész. A távirányító vezérlő lehetővé teszi a futópad távvezérlése. A távirányítón olyan gombok találhatóak, mint például: "start/stop", "sebesség+", "sebesség-".



4. Console használati utasítás

Gomb – funkció

Start/Stop

Ha a futópad megállt, nyomja meg a "Start/Stop" gombot a futópad elindításához. A weboldal alatt futás közben nyomja meg a "Start/Stop" gombot a futópad leállításához.

Program

Készenléti állapotban nyomja meg a gombot, hogy a kézi üzemmódról automatikus üzemmódra váltson; A kézi üzemmód a rendszer alapértelmezett működési módja.

Mode

Készenléti állapotban nyomja meg ezt a gombot a 3 különböző visszaszámlálási mód közötti váltáshoz.

Speed Shortcuts

Miután a futópad elindult, nyomja meg ezt a gombot a sebesség beállításához. A gomb megnyomása után a sebesség a futópad a 3, 6 és 9 sorrendben változik.

Speed+ / Speed -

Miután a futópad elindult, nyomja meg ezt a gombot a kívánt sebesség beállításához. Nyomja meg a "+" gombot a sebesség növeléséhez, a "-" gombbal pedig a sebesség csökkentéséhez.

Display function

Time display: Ha az időkijelző be van kapcsolva, akkor kézi üzemmódban a futási időt mutatja vagy countdown in automatic mode.

Sebességjelző: Amikor a sebességjelző lámpa világít, az aktuális sebességfokozat jelenik meg.

Kilométer kijelző: Amikor a kilométerórajelző lámpa világít, a megtett távolság jelenik meg. távolság kézi és automatikus üzemmódban.

Kalória kijelző: Ha a kalóriajelző lámpa világít, a kalóriaérték a kijelzőn a gyakorlatok kézi és automatikus üzemmódban

Automatikus program

Minden műsorszám 10 szegmensre van osztva, és az egyes műsorszámok futási ideje a következő egyenletesen elosztva. A 12 program időbeli eloszlása az alábbiakban látható.

| Idő | | Beállított idő / 10 = Az egyes futások ideje | | | | | | | | | |
|-----|----------|--|---|---|---|---|---|----|---|---|----|
| | | 1 | 2 | 3 | 4 | 5 | 6 | 7 | 8 | 9 | 10 |
| P01 | SEBESSÉG | 3 | 3 | 6 | 5 | 5 | 4 | 4 | 4 | 4 | 3 |
| P02 | SEBESSÉG | 3 | 3 | 4 | 4 | 5 | 5 | 5 | 6 | 6 | 4 |
| P03 | SEBESSÉG | 2 | 4 | 6 | 8 | 7 | 8 | 6 | 2 | 3 | 2 |
| P04 | SEBESSÉG | 3 | 3 | 5 | 6 | 7 | 6 | 5 | 4 | 3 | 3 |
| P05 | SEBESSÉG | 3 | 6 | 6 | 6 | 8 | 7 | 7 | 5 | 5 | 4 |
| P06 | SEBESSÉG | 2 | 6 | 5 | 4 | 7 | 7 | 5 | 3 | 3 | 2 |
| P07 | SEBESSÉG | 2 | 9 | 9 | 7 | 7 | 6 | 5 | 2 | 2 | 2 |
| P08 | SEBESSÉG | 2 | 4 | 4 | 4 | 5 | 6 | 8 | 8 | 6 | 2 |
| P09 | SEBESSÉG | 2 | 4 | 5 | 5 | 6 | 5 | 6 | 3 | 3 | 2 |
| P10 | SEBESSÉG | 2 | 5 | 7 | 5 | 8 | 6 | 5 | 5 | 4 | 3 |
| P11 | SEBESSÉG | 2 | 5 | 6 | 7 | 8 | 9 | 10 | 5 | 3 | 2 |
| P12 | SEBESSÉG | 2 | 3 | 5 | 6 | 8 | 6 | 9 | 6 | 5 | 3 |

| Hibakód | A hiba leírása | Hibajavítás |
|---------|---|--|
| E1 | Helytelen kommunikáció: Amikor az áram be van kapcsolva, kapcsolat az alsó a vezérlő és a konzol helytelen. | Lehetséges ok: kommunikáció az alsó vezérlő és a konzol elveszett, ellenőrizze a minden kábelcsatlakozás. Ellenőrizze az összekötő kábelt. Ha sérült, cserélje ki. |
| E2 | A motor nem jelez. | Lehetséges ok: Ellenőrizze a tápkábelt a nézze meg, hogy jól kapcsolódik-e, ha nem, csatlakoztassa újra a kábelt. Ellenőrizze a tápkábelt, hogy megnézzze, nem sérült-e meg vagy nem égett-e ki, ha igen, cserélje ki. Ellenőrizze a sebességérzékelőt, hogy ellenőrizze, hogy megfelelően van-e telepítve, és nem sérült. |
| E5 | Biztonság Túláram: Használat közben a vezérlő 6A áramot érzékel a több mint 3 másodpercig. | Lehetséges ok: A rendszer leáll, hogy elkerülni a kudarcot. Kapcsolja ki a futópado, és indítsa el újra. Ellenőrizze az olajsintet égett szag, ha a motor jár, ha igen, Cserélje ki a motort; ellenőrizze, hogy a vezérlőben a szagot égő, ha igen, cserélje ki a vezérlőt; ellenőrizze, hogy tápfeszültséget, ha az nem felel meg a specifikációnak, váltson a megfelelőre, és tesztelje újra |
| E6 | Nem megfelelő feszültség az áramkör károsodását okozva a motor meghajtása. | Lehetséges ok: Ellenőrizze a tápfeszültséget nem 50%-kal alacsonyabb a szükségesnél, ha a vezérlő égett szagot áraszt - cserélje ki. Ellenőrizze, hogy a tápkábel jól csatlakozik. |
| E7 | Nincs biztonsági kulcs | Helyezze a biztonsági kulcsot a megfelelő hely. |

5. RUTINSZERŰ KARBANTARTÁS



MEGJEGYZÉS: Tisztítás vagy karbantartás előtt áramtalanítsa a készüléket.

Tisztítás: Az átfogó tisztítás meghosszabbítja az elektromos futópád élettartamát.

Rendszeresen távolítsa el a port, hogy az alkatrészek tiszták maradjanak. Ne feledje, hogy a futópád övének mindkét oldalát tisztítsa meg.

Ez csökkenti a szennyeződések felhalmozódását. A futópád használatakor ne feledje, hogy tiszta ruhát viseljen. sportcipő, kerülje a piszkos dolgok hordozását a platformon és az övön. A futópád öveit meg kell tisztítani nedves ruhával és szappannal. Kérjük, kerülje el, hogy a futópád övének elektromos alkatrészei nedvesek legyenek.

Figyelmeztetés: győződjön meg róla, hogy a hálózati csatlakozó ki van húzva, mielőtt eltávolítja a motorburkolatot, tisztítsa meg a engine at least once a year.

A futópád olajmentes futópád, és nem igényli a futószalag kenését.

A futóművet és a futószíjat gyárilag megolajozták.

A futószalag és a futópád közötti súrlódás nagymértékben befolyásolja a futópád élettartamát és teljesítményét, így a rendszeres

zsír használata szükséges. Javasoljuk, hogy rendszeresen ellenőrizze a lemezt. Ha a lemez felülete sérült, kérjük, vegye fel a kapcsolatot ügyfélszolgálati központunkkal.

1. A futópád jobb karbantartása és a gép élettartamának meghosszabbítása érdekében ajánlott a következők használata egy óra folyamatos használat után 10 percre kapcsolja ki a készüléket.

mielőtt újra használná.

2. Ha a futópád szíja túl laza, akkor futás közben megcsúszhat; ha túl laza, akkor a futópád szíja túl laza. szűk, csökkentheti a motor teljesítményét és felgyorsíthatja a futószíj szíjtárcsa kopását. Megemelheti a futószalag mindkét oldalán 50–75 mm-re a megfelelő tömörség biztosítása érdekében.

Futás futópádon beállított övvel.

Ha többet szeretne kihozni a futópádból, és szeretné, hogy jobban működjön, érdemes a futószalagot ennek megfelelően beállítani.

A futószalag beállítása

- Fektesse az elektromos futópádot laposan a földre.
- Állítsa be az elektromos futópádot körülbelül 6–8 km/h sebességre.
- Ha a futópád szalagja közelebb van a bal oldalhoz, fordítsa el a bal oldali állítócsavart 1/2 fordulatot az alábbiak szerint az óramutató járásával megegyező irányba, majd fordítsa el a jobb oldali beállítócsavart 1/2 fordulatot az óramutató járásával ellentétesen. (A kép)
- Ha a futópád szalagja közelebb van a jobb oldalhoz, fordítsa el a jobb oldali állítócsavart 1/2 fordulatot az alábbiak szerint az óramutató járásával megegyező irányba, majd fordítsa el a bal oldali beállítócsavart 1/2 fordulatot az óramutató járásával ellentétesen. (B kép)



A kép



B kép

A többszörösen bordázott szíj feszességének beállítása

Ha a futópádot hosszabb ideig használja, az ékszíj a kopás miatt meglazul, majd a biztonságos használat megkönnyítése érdekében megfelelően be kell állítani.

Ha futás közben időnként szünetet érez, az laza futószalagot vagy futószalagot jelez. ék.

Módszer annak megállapítására, hogy melyik alkatrész laza:

1. lépés:

Csavarjuk ki a négy csavart a védőburkolaton, a futópádnak 1 km/h sebességgel kell futnia, majd állunk.

A futópád szalagján ragadja meg a kartámaszokat, és lassan sétáljon a szalag mentén.

A. Ha egy lépés nem tudja megállítani az övet, akkor tudjuk, hogy a feszesség megfelelő.

B. Ha az Ön lépése megállítja a futópád szíját, de az ékszíj és az előző szíjtárcsa még mindig fut, ez azt jelenti, hogy a futópád szíja laza, és a biztonságos használatához be kell állítani.

C. Ha azt veszi észre, hogy a lépése megállítja a futószalagot és az ékszíjat, de a motor tovább jár, ez azt jelenti, hogy az ékszíj laza, és a biztonság érdekében be kell állítani.

2. lépés: Egy villáskulccsal állítsa be a motor alapcsavarjait.

Eközben óvatosan forgassa el az ékszíjat a motor tengelye és az első szíjtárcsa között, ha az meglazítva 100%-kal el lehet forgatni az ékszíjat, ha túl szoros, akkor a forgás mértéke jelentősen csökken. korlátozott. Az ékszíjnak a beállítás után 80%-kal vissza kell fordulnia.

3. lépés: Végül zárja le a motoralapot, és szerelje fel az elülső burkolatot.